

齿条齿轮 Z 平台 40×40



下载

2DCAD

3DCAD

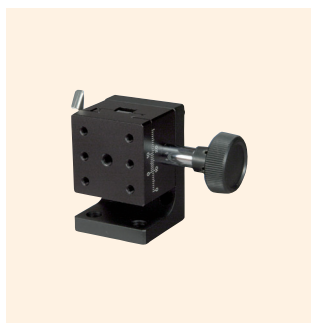

↑ LV-412



↑ LV-412W



↑ LV-412S



↑ LV-412WS

特 长 Sales Point

- 移动导轨使用榫槽（D-T 方式）的移动模块。
- 进给方式使用齿条齿轮，支持大移动量。
- 可广泛用于相机、传感器等的精密定位用途。
- 可在任意位置上用夹紧杆固定，保持力高。
- Z 支架短的低支架产品。

低支架

产 品 编 号	LV-412L	LV-412WL	LV-412SL	LV-412WSL
产 品 名	DT Z 轴平台 40×40	DT Z 轴平台 40×40 (双手轮)	DT Z 轴平台 40×40 (粗微动手轮)	DT Z 轴平台 40×40 (粗微动双手轮)
移 动 方 向	Z 轴 1 方向			
平 台 面	40mm×40mm			
夹 紧 方 式	杆式			
操 作 部 安 装 位 置	单手轮	双手轮	粗微动单手轮	粗微动双手轮
进 给 方 式	齿条齿轮式			
移 动 量	10mm			
移 动 量 / 旋 钮 1 圈	约 18mm		粗动约 25.5mm、微动约 3.3mm	
分 度 值	副尺每格 0.1mm			
灵 敏 度	0.1mm			
移 动 导 轨	榫			
移 动 精 度	真直度 0.03mm			
承 重	19.6N (2kgf)			
质 量	0.23kg	0.26kg	0.3kg	0.36kg
主 要 材 质 / 表 面 处 理	铝合金 / 黑色氧化铝处理梨皮底			

通常支架

产 品 编 号	LV-412	LV-412W	LV-412S	LV-412WS
产 品 名	DT Z 轴平台 40×40	DT Z 轴平台 40×40 (双手轮)	DT Z 轴平台 40×40 (粗微动手轮)	DT Z 轴平台 40×40 (粗微动双手轮)
移 动 方 向	Z 轴 1 方向			
平 台 面	40mm×40mm			
夹 紧 方 式	杆式			
操 作 部 安 装 位 置	单手轮	双手轮	粗微动单手轮	粗微动双手轮
进 给 方 式	齿条齿轮式			
移 动 量	±10mm			
移 动 量 / 旋 钮 1 圈	约 18mm		粗动约 25.5mm、微动约 3.3mm	
分 度 值	副尺每格 0.1mm			
灵 敏 度	0.1mm			
移 动 导 轨	榫			
移 动 精 度	真直度 0.03mm			
承 重	19.6N (2kgf)			
质 量	0.26kg	0.28kg	0.33kg	0.38kg
主 要 材 质 / 表 面 处 理	铝合金 / 黑色氧化铝处理梨皮底			



齿条齿轮平台 ◀ 手动平台 ▶

产品的外观图

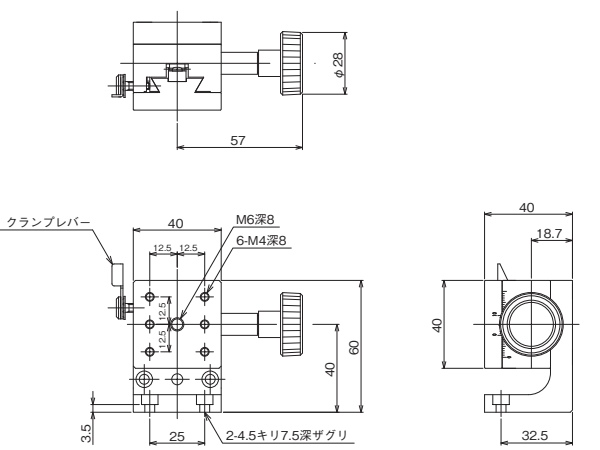

↑ LV-412

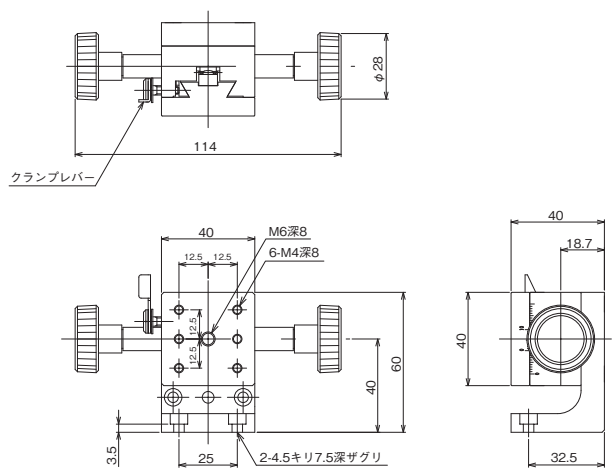

↑ LV-412W

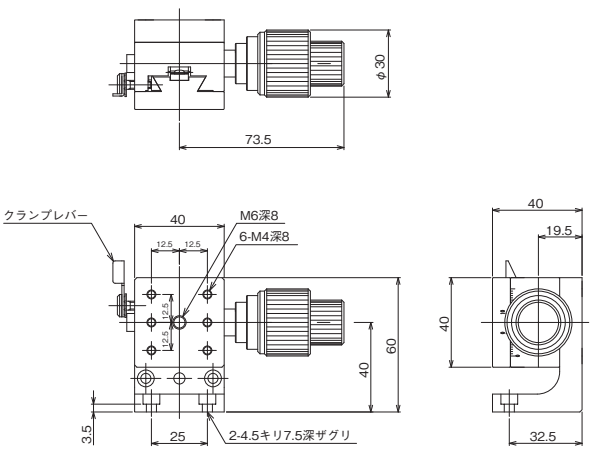

↑ LV-412S

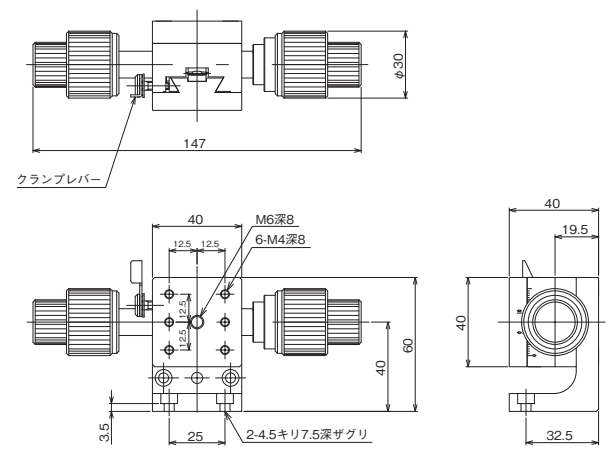

↑ LV-412WS

自动平台	显微镜用 自动化产品	手动平台	平台用附件
固定平台	微型平台	螺旋式平台	齿条齿轮平台
平台	微型平台	螺旋式平台	齿条齿轮平台
平台	微型平台	螺旋式平台	齿条齿轮平台
Z平台	Z升降平台、 旋转平台	倾斜平台	倾斜平台
平台	倾斜旋转	平台	倾斜旋转
Y Z平台	Y Z平台	Y Z平台	Y Z平台
X Y Z平台	X Y Z平台	X Y Z平台	X Y Z平台