

## 垫块

下载

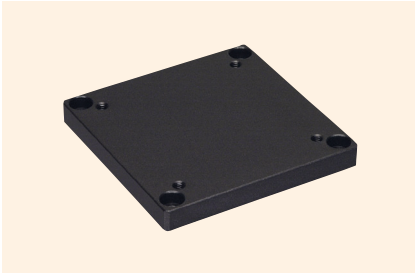

2DCAD



↑ SS-7002

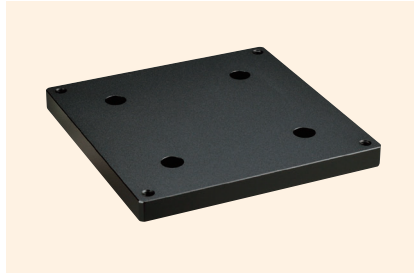

↑ SS-901

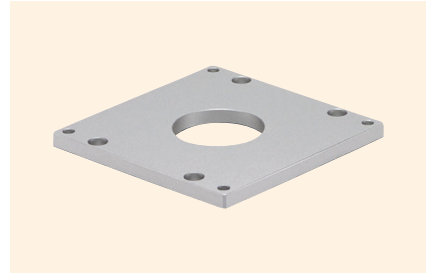

↑ SS-921

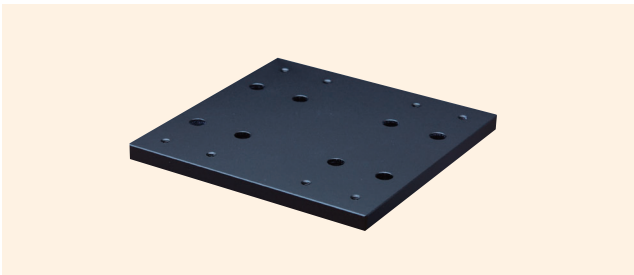

↑ SS-101

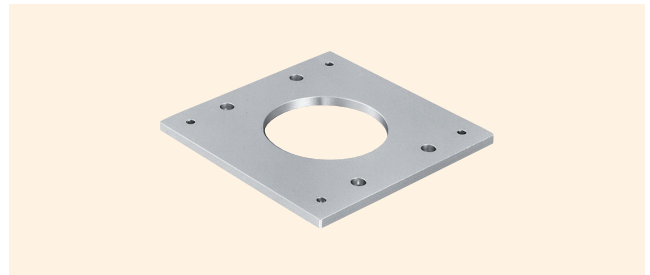

↑ SS-121

### 特 长 Sales Point

- SS-7002 垫块用于组合小一圈的尺寸。
- SS-901 垫块用于将 90mm×90mm 平台安装在其他的带 50mm×50mm 间距 M4 螺纹孔的平台等上。
- SS-921 垫块用于使平台面 90mm 见方的倾斜平台 ATS-9030-HP、ATS-9020-HP、ATD-9020-HP 的平台下面低于马达部。
- SS-101 垫块用于将 125mm×125mm 的平台安装在其他各种平台上。
- SS-121 垫块用于使平台面 125mm 见方的倾斜平台 ATS-1220-HP、ATS-1230-HP、ATD-1220-HP 的平台下面低于马达部。

产 品 编 号	产 品 名	质 量	主 要 材 质 / 表 面 处 理
SS-7002	70mm 见方用垫块	0.1kg	铝合金 / 黑色氧化铝处理梨皮底
SS-901	90mm×90mm 平台用垫块	0.17kg	铝合金 / 黑色氧化铝处理梨皮底
SS-921	倾斜平台用下面垫块 (90mm 角用)	0.11kg	铝合金 / 白色氧化铝处理梨皮底
SS-101	125mm×125mm 平台用垫块	0.34kg	铝合金 / 黑色氧化铝处理梨皮底
SS-121	倾斜平台用下面垫块 (125mm 角用)	0.19kg	铝合金 / 白色氧化铝处理梨皮底

### 产品的外观图

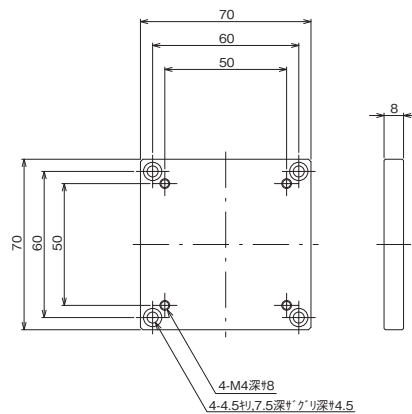

↑ SS-7002



垫块 ◀ 平台用附件 ▶

产品的外观图

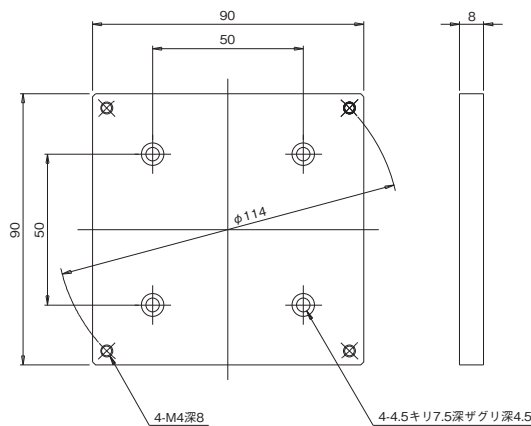

SS-901

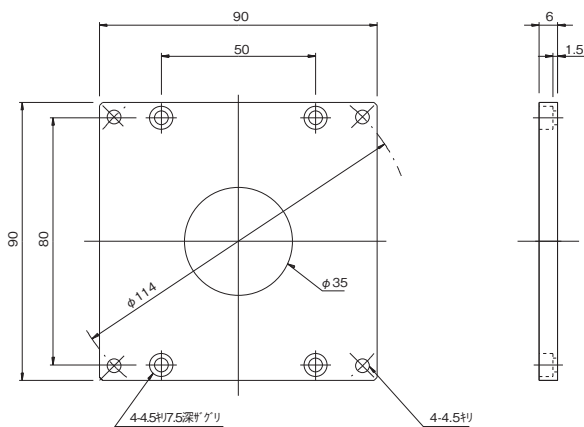

SS-921

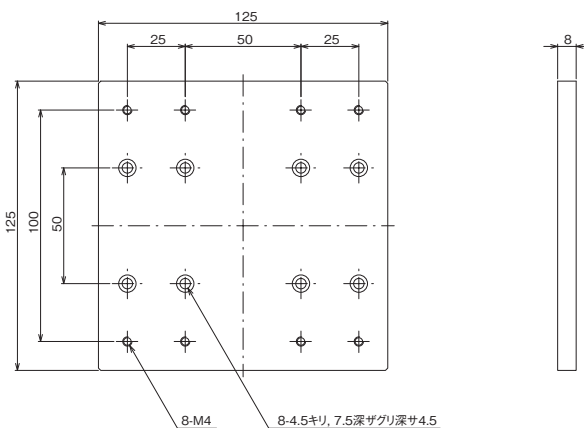

SS-101

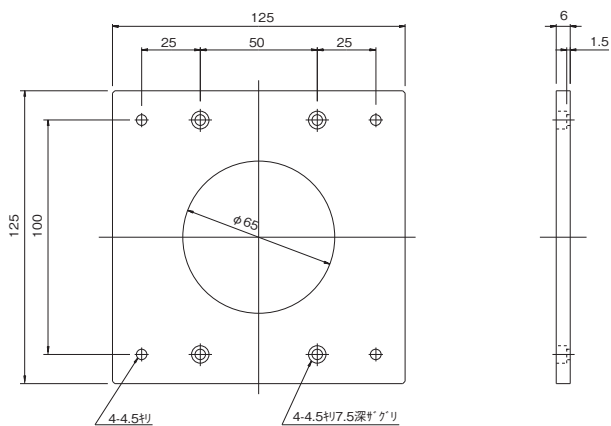

SS-121

自动平台
显微镜用 自动化产品
手动平台
平台用附件
垫块
适配器
支架