

取扱説明書

このたびは、当社製品をお買い上げいただき、まことにありがとうございました。この取扱説明書をよくお読みのうえ、製品を正しく安全にお使いください。お読みになったあとも大切に保管し、必要などきにご活用ください。

Xステージ

X Yステージ

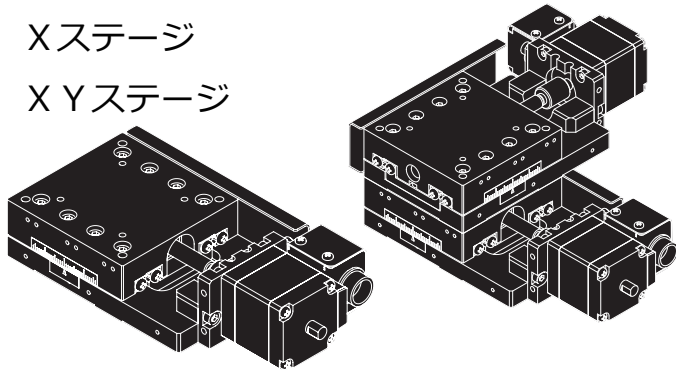

 中央精機株式会社

製品の仕様詳細については当社ホームページをご覧ください。
URL : <https://www.chuo.co.jp>



はじめに

■この取扱説明書について

この取扱説明書は、ハイグレードステージ（自動） 転造ボールねじ仕様を解説してあります。

1 特長

- 40mm 角, 60mm 角のステッピングモータを採用した小型の自動ステージです。
- 移動ガイドに HG-VCR 方式を使用した高剛性ステージです。
- 送りねじは転造ボールねじを使用し、従来品より低価格です。
- RoHS 指令に適合しています。
- カメラ、センサ、ワークなどの精密位置決め用途に広くご利用いただけます。

2 付属品

本製品の付属品は下記のとおりです。開梱時にすべての付属品が揃っているかご確認ください。万一不足しているものがありましたら、当社営業部までご連絡ください。

六角穴付きボルト(ステージ設置用)	
M3(ステージ面サイズ 40mm用)	4本
M4(ステージ面サイズ 60mm用)	4本

検査合格証 1枚
接続ケーブル、コントローラは別売です。

3 使用上のご注意

■衝撃を与えないでください

本製品は精密部品で構成されています。衝撃を与えたり、他の機器からの振動の悪影響を受ける恐れのある所で使用しないでください。保証された精度内の動作が行えなくなります。

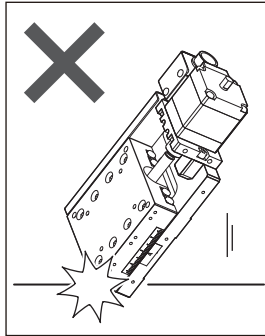

■分解や改造をしないでください

本製品は精密に調整されていますので、分解や改造は絶対に行わないでください。故障や動作不良の原因になります。分解や改造を起因とする精度低下や故障が発生した場合、保証が適用できなくなります。改造や追加加工が必要な場合には、当社営業部までご相談ください。

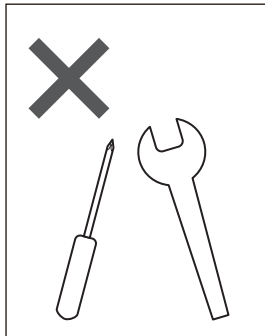

■ステージ面に他の器具を取り付ける時は①

本製品のステージ面に別の器具などを取り付ける場合は、取り付けねじの長さに注意してください。

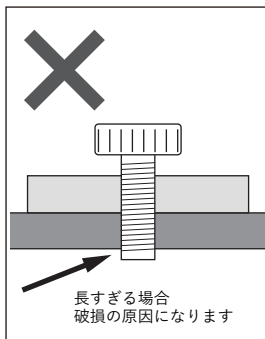

ステージの種類	ねじの径	テーブル上面への取り付けの場合	ベース下面への取り付けの場合
		X/Y	M3 8mm 以下

■ステージ面に他の器具を取り付ける時は②

本製品のステージ面に別の器具などを取り付ける場合、移動部に無理な力が加からないように移動部をしっかりと固定して行ってください。移動部を固定しないで力かけると精度に影響したり、破損する場合がありますので注意してください。

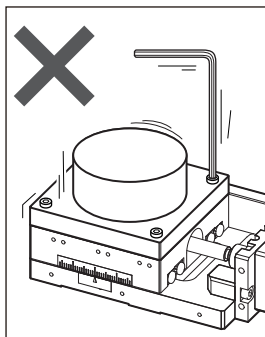

■磁気記録媒体を近づけないでください

ステージに使用されているモータには強力なマグネットが使われています。磁気記録媒体をステージに近づけないでください。データを破損する恐れがあります。

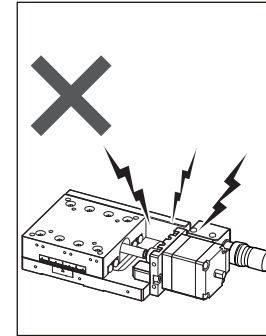

■使用環境にご注意ください

温度の極端に高いところが低いところ、温度の変化の激しいところ、埃の多いところなどでは使用しないでください。本製品は、周囲温度 10～40°C / 湿度 20～80% RH でご使用ください。

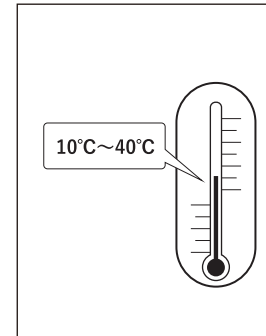

■移動中のステージに触れないでください

コントローラによる操作を行っているときは、移動中のステージに触れたり、手動ハンドルに触れたりしないでください。正確な動作ができなくなり、故障や動作不良の原因となります。また、指などを巻き込みけがをされる恐れがあります。使用中モータは発熱しています。火傷の恐れがありますので、モータには触れないよう十分ご注意ください。

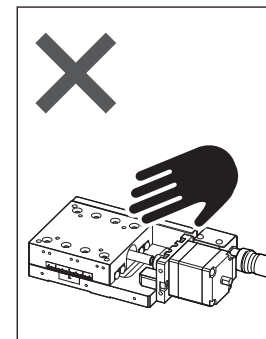

■異常が発生したら

使用中に異音・異臭・発煙などが発生した場合は、すぐに使用を中止し、コントローラ(ドライバ)の電源を OFF にし電源プラグをコンセントから抜き、お買い上げの販売店または当社営業部までご連絡ください。

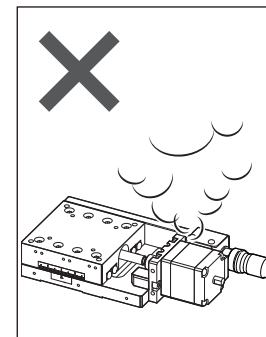

4 設置方法

1. 設置上のご注意

- ステージはしっかりとした作業台などに、付属の六角穴付きボルトで設置してください。
- 取り付け穴の間隔や六角穴付きボルト径は機種によって異なります。設置面にあらかじめねじ穴加工などを施してください。
- ステージを移動する場合は、指や工具を挟まないように注意してください。故障や動作不良の原因となるばかりではなく、けがをする恐れがあります。
- ステージを設置する面の平面度が悪いと、性能を十分に発揮できないだけでなく故障や動作不良の原因にもなります。設置面の精度には十分配慮してください。
- 設置面とステージ裏面のゴミの付着や傷にご注意ください。
- ステージ設置の際、手でテーブルを移動させたときは、設置終了後必ず手でテーブルを中央付近に戻してください。移動したままの状態では、リミットセンサの検知範囲外になっている場合があります、そのままモータ駆動を行うと故障や誤動作の原因となります。

2. ステージの設置

Xステージ設置用の取り付け穴は、テーブルの下に隠れていますので、テーブルを以下の手順で移動し、設置を行ってください。

※XYステージの場合もXステージと同様に、下軸のテーブルを移動してください。

1. テーブルを移動し、取り付け穴①②を露出させます。
2. 付属の六角穴付きボルトを挿入し、六角レンチを使用してボルトを軽く締めます（ここでは仮止め）。
3. テーブルを反対方向に移動し、取り付け穴③④を露出させ、同様に付属のボルトで確実に固定します。
4. テーブルを手順2の位置に戻し、仮止めしたボルト①②を確実に固定します。

締め付け順序

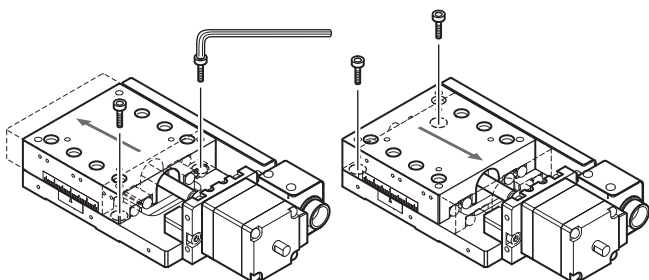
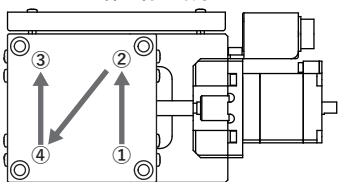

5 ステージの保守について

ステージの性能を良好な状態で維持するために、次の保守・点検を行ってください。

■保守項目と保守間隔の目安

送りねじのねじ部とガイドレールの転動面へのグリースの塗布

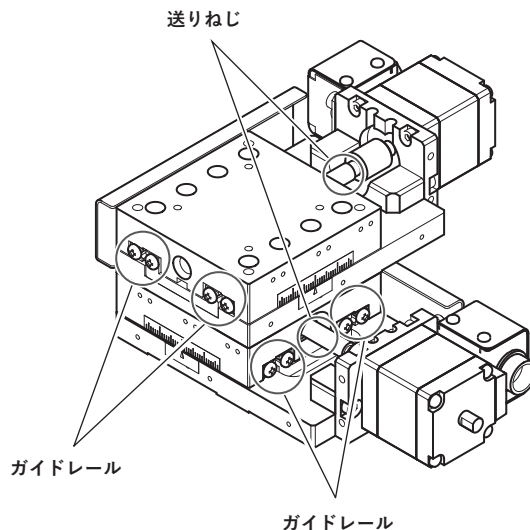

■使用グリース

送りねじ [転造ボールねじ]: AFE-CA グリース (THK 社製)

ガイドレール: AFF グリース (THK 社製)

※グリースの汚れが確認された場合には、ウエスなどで汚れたグリースをふき取り、新しいグリースを塗布してください。

■保守間隔の目安

30,000 往復～40,000 往復

※保守間隔はステージの動作状況、環境により異なります。定期的に保守項目部を点検してください。

グリース不足や汚れが確認された場合は、その都度グリースの塗布、またはふき取りと塗布を行ってください。

本取扱説明書に記載された内容は予告無しに変更する場合がありますのでご了承ください。また、製品についても改良のため予告なしに変更することがありますのでご了承ください。

ハイグレードステージ (自動) 転造ボールねじ仕様 取扱説明書 Ver.1.0
20211101 YUA. A002-A077

 中央精機株式会社

[本社営業部] 〒101-0063 東京都千代田区神田淡路町1-5 及川ビル3F
TEL: 03(3257)1911 FAX: 03(3257)1915 URL: <https://www.chuo.co.jp>

■異常が発生した場合はお買い上げの販売店または当社営業部までご連絡ください。