

▶ 手動ステージ ◯ ハイグレードステージ

● ハイグレードアルミ XYステージ 50×50



ダウンロード

取扱説明書

2DCAD

3DCAD



▲ LD-5047-C1



▲ LD-5047-S1



▲ LD-5047-S6

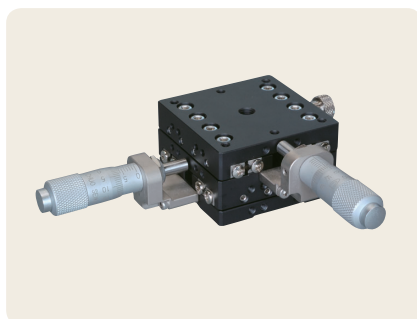

▲ LD-5047-CR1



▲ LD-5047-SR1



▲ LD-5047-S8

特長 Sales Point

- HG-VCR方式と主材質にアルミ合金を採用し高剛性、軽量を両立したステージです。
- 標準型、対称型があり左右対称が構成できます。
- 送り方式は送りねじ、標準マイクロ、ファインピッチマイクロがあります。
- カメラ、センサ、ワークなどの精密位置決め用途に広く利用いただけます。

製品番号(標準型)	LD-5047-C1	LD-5047-S1	LD-5047-C6	LD-5047-S6	LD-5047-C8	LD-5047-S8
製品番号(対称型)	LD-5047-CR1	LD-5047-SR1	LD-5047-CR6	LD-5047-SR6	LD-5047-CR8	LD-5047-SR8
製品名	ハイグレードアルミXYステージ 50×50					
価格(税抜)	¥48,000	¥48,000	¥42,000	¥42,000	¥58,000	¥58,000
移動方向	XY軸2方向					
ステージ面	50mm×50mm					
クランプ方式	板クランプ					
操作部取付位置	センター	サイド	センター	サイド	センター	サイド
送り方式	CMH-13RM(標準マイクロメータ)		送りねじP=0.5mm		MHS4-6.5FP(ファインピッチマイクロ)	
移動量	±6.5mm			±3mm		
移動量/ツマミ1回転	0.5mm			0.1mm		
目量	マイクロメータ式0.01mm		-		マイクロメータ式0.002mm	
感度	0.003mm		0.01mm		0.001mm	
移動ガイド	HG-VCR(V溝とクロスローラ)					
移動精度	真直度(水平・垂直)0.002mm					
モーメント剛性	ヨ一剛性 0.20sec/N・cm、ピッチ剛性 0.60sec/N・cm、ロール剛性 0.60sec/N・cm					
平行度	0.050mm					
運動の平行度	0.020mm					
XY直交度	0.010mm					
耐荷重	49N(5kgf)					
質量	0.33kg					
主要材質/表面処理	アルミ合金/黒アルマイト梨地					
RoHS指令対応状況	RoHS2 規制10物質不含有品					

※掲載製品の外観図面(2D/3D)データはホームページ(https://www.chuo.co.jp)Web製品カタログよりダウンロードできます。

自動ステージ  
 顕微鏡用  
 自動化装置  
 手動ステージ  
 ステージ用  
 アクセサリー  
 フックス  
 ステージ  
 薄型V溝  
 ステージ  
 マクロ  
 ステージ  
 ねじ式  
 ステージ  
 ラックピッチ  
 ステージ  
 ハイグレード  
 ステージ  
 ツマミ式  
 ステージ  
 Z軸降  
 ステージ  
 回転ステージ  
 顕微鏡用  
 ステージ  
 X、Y、Z  
 ステージ  
 X、Y、Z  
 ステージ



## ハイグレードステージ ● 手動ステージ ◀

### 製品の外観図

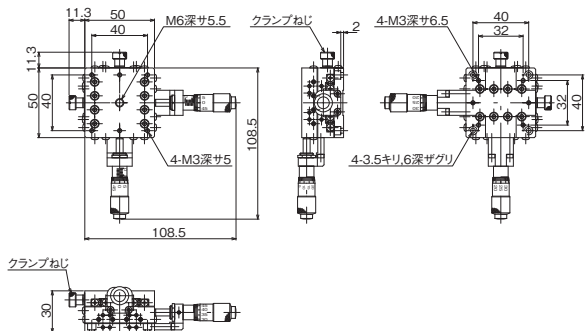

※LD-5047-CR1はLD-5047-C1と同寸法の対称型です。  
 ホームページを参照ください。

▲ LD-5047-C1

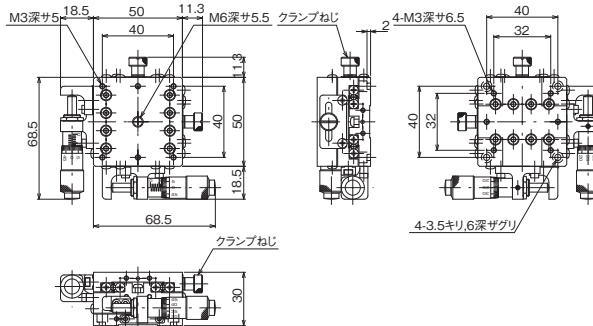

※LD-5047-SR1はLD-5047-S1と同寸法の対称型です。  
 ホームページを参照ください。

▲ LD-5047-S1

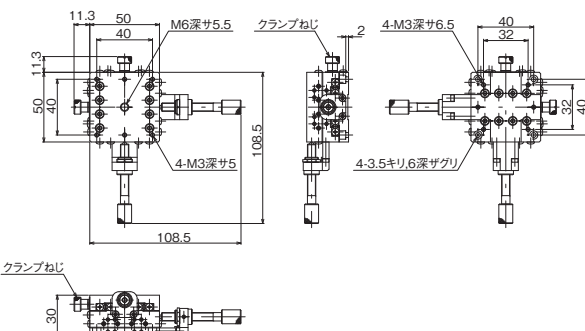

※LD-5047-CR6はLD-5047-C6と同寸法の対称型です。  
 ホームページを参照ください。

▲ LD-5047-C6

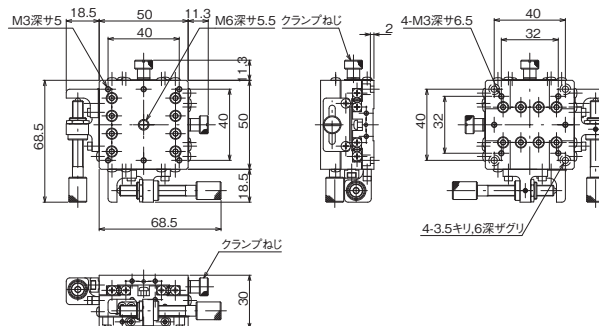

※LD-5047-SR6はLD-5047-S6と同寸法の対称型です。  
 ホームページを参照ください。

▲ LD-5047-S6

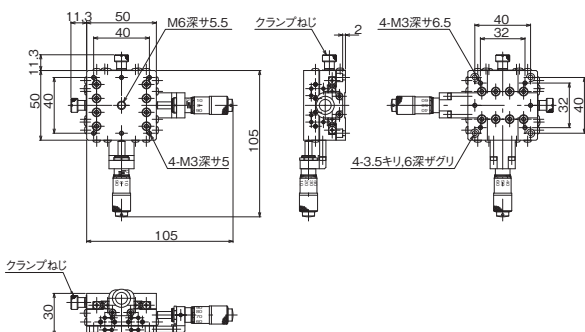

※LD-5047-CR8はLD-5047-C8と同寸法の対称型です。  
 ホームページを参照ください。

▲ LD-5047-C8

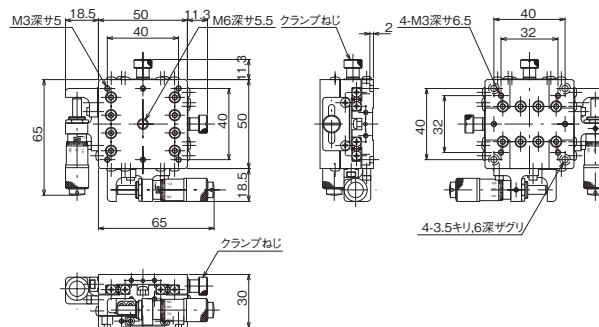

※LD-5047-SR8はLD-5047-S8と同寸法の対称型です。  
 ホームページを参照ください。

▲ LD-5047-S8

自動ステージ

顕微鏡用  
自動化装置

手動ステージ

ステージ用  
アクセサリ

ステージ  
マウント

ステージ  
薄型V8

ステージ  
マクロ

ステージ  
60mm径

ステージ  
70mm径

ステージ  
ハブリート

ステージ  
フロロラ

Zステージ  
Zステージ

回転ステージ

横動ステージ

ステージ  
横動回転

ステージ  
Xステージ

ステージ  
Yステージ