

## ハイグレードアルミXYZステージ 30×30

HG-VCR方式
 V-B方式
 取扱説明書ダウンロード可能
 RoHS指令適合品
 2DCAD
 3DCAD
 2D/3Dデータダウンロード可能

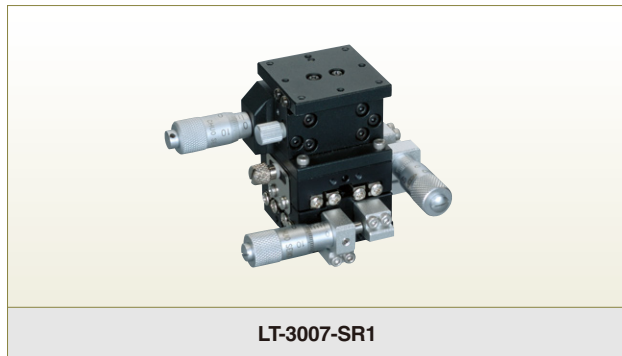

### Sales Point 特長

- ▶ ハイグレードアルミXYステージと、Z軸スリムステージを組み合わせたXYZステージです。
- ▶ 標準型、対称型があり左右対称が構成できます。
- ▶ カメラ、センサ、ワークなどの精密位置決め用途に広く利用いただけます。

製品番号	<b>NEW</b> LT-3007-S1	<b>NEW</b> LT-3007-SR1
製品名	ハイグレードアルミXYZステージ 30×30(標準型)	ハイグレードアルミXYZステージ 30×30(対称型)
価格	¥78,000	¥78,000
移動方向	XYZ軸3方向	
ステージ面	30mm×30mm	
クランプ方式	板クランプ	
操作部取付位置	XY軸 サイド	XY軸 逆サイド
送り方式	XY軸 CMH-6.5RA、Z軸 CMH-6.5F(各軸標準マイクロメータ)	
移動量	XY軸±3mm、Z軸0~4mm	
移動量/ツマミ1回転	各軸0.5mm	
目盛	マイクロメータ式0.01mm	
感度	0.003mm	
移動ガイド	XY軸 HG-VCR(V溝とクロスローラ)、Z軸 V溝レールと鋼球	
移動精度	真直度 XY軸0.002mm、Z軸0.003mm	
XY直交度	0.01mm	
耐荷重	14.7N(1.5kgf)	
質量	0.17kg	
主要材質/表面処理	アルミ合金/黒アルマイト製地	
RoHS指令対応状況	RoHS指令適合品	

※Zステージについては、左右対称ではありません。詳細は各製品の外観図をご確認ください。  
 ※掲載製品の外観図面(2D/3D)データはホームページ(<http://www.chuo.co.jp>)Web製品カタログよりダウンロードできます。



CONTACT

[東京] TEL : 03(3257)1911 ・ FAX : 03(3257)1915  
 [大阪] TEL : 06(6306)1911 ・ FAX : 06(6306)1912

E-mail : eigyou@chuo.co.jp

URL : www.chuo.co.jp

製品の外観図

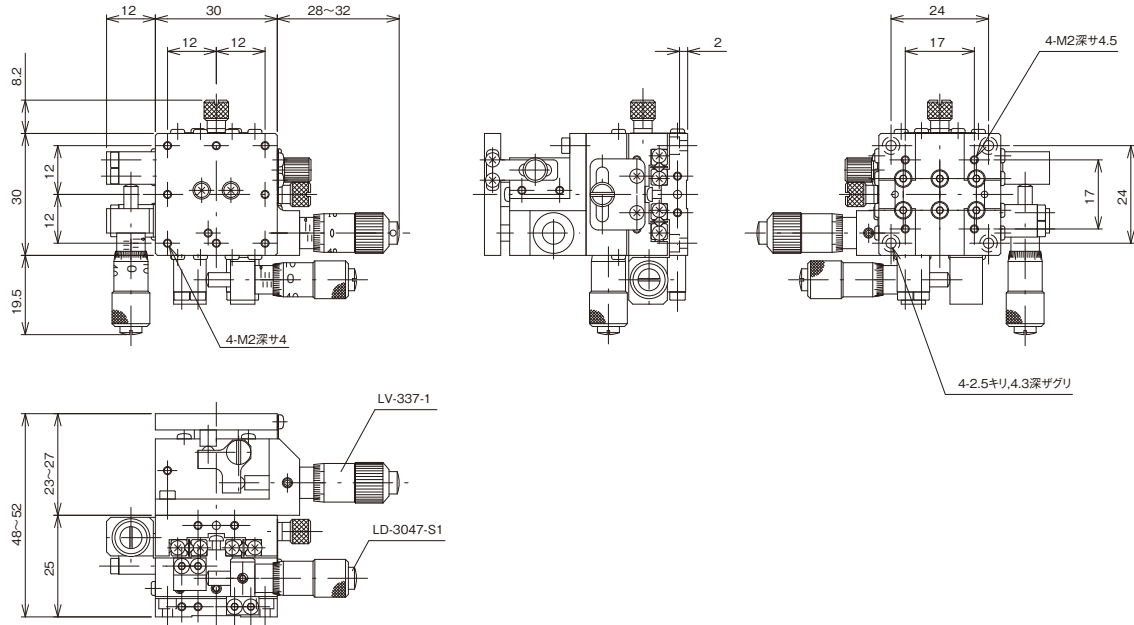

LT-3007-S1

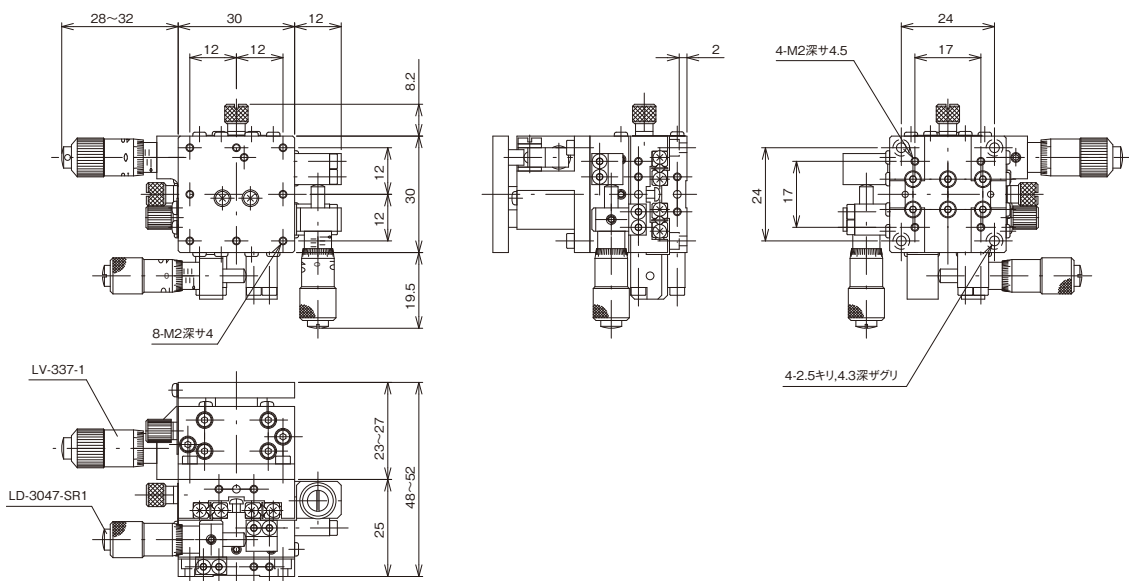

LT-3007-SR1

自動ステージ

手動ステージ

ステージ用  
アクセサリ

Xステージ

XYステージ

Zステージ

回転ステージ

傾斜ステージ

傾斜回転

XYZステージ

XYZ回転

XYZステージ

XYZステージ

XYZ回転

XYZ回転

フィックス

フィックス

