





顕微鏡用XYステージ ● 顕微鏡用自動化製品 ◀

自動ステージ

顕微鏡用自動化製品

手動ステージ

ステージ用アクセサリ

顕微鏡用XYステージ

フォーカシングユニット

オートフォーカス顕微鏡

ドライバ性能比較表 X、XY ステージ駆動時

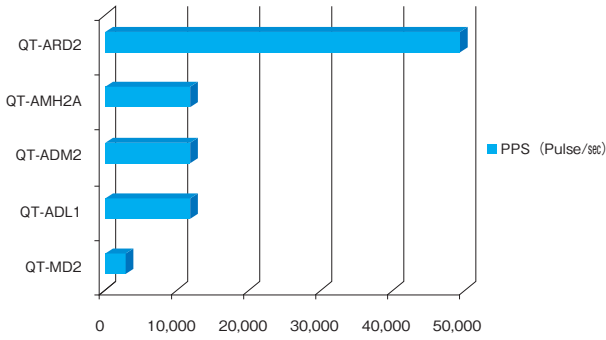

ドライバ性能比較表 Z、回転、傾斜ステージ駆動時

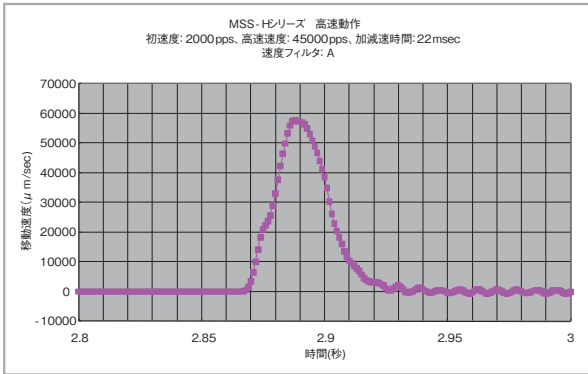
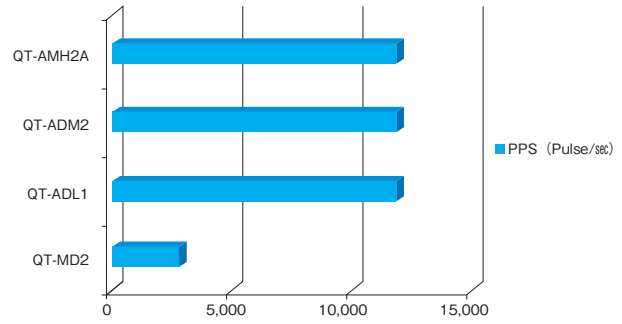

MSS-Hシリーズの整定時間

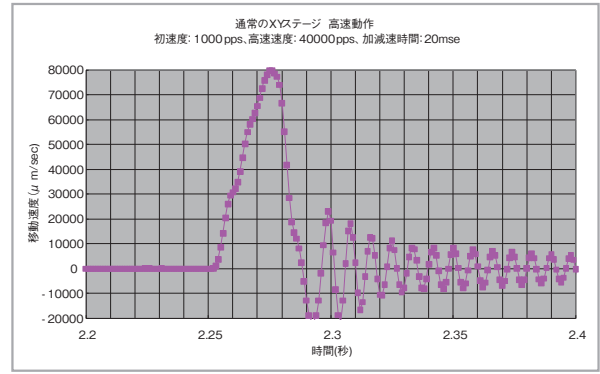

通常のXYステージの整定時間



専用ドライバ QT-ARD2

ステージとドライバのセットモデルは販売終了いたしました。  
 ステージ単体販売となります。

● センサ動作論理とタイミングチャート

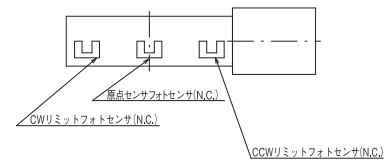
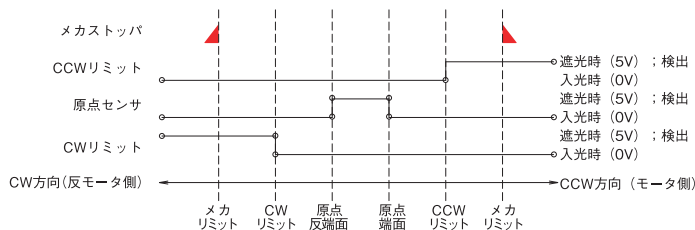



顕微鏡用自動化製品 ◯顕微鏡用XYステージ

製品の外観図

自動ステージ  
顕微鏡用  
自動化製品  
手動ステージ  
ステージ用  
アクセサリ  
顕微鏡用  
XYステージ  
マイカシフト  
ユニット  
オートフォーカス

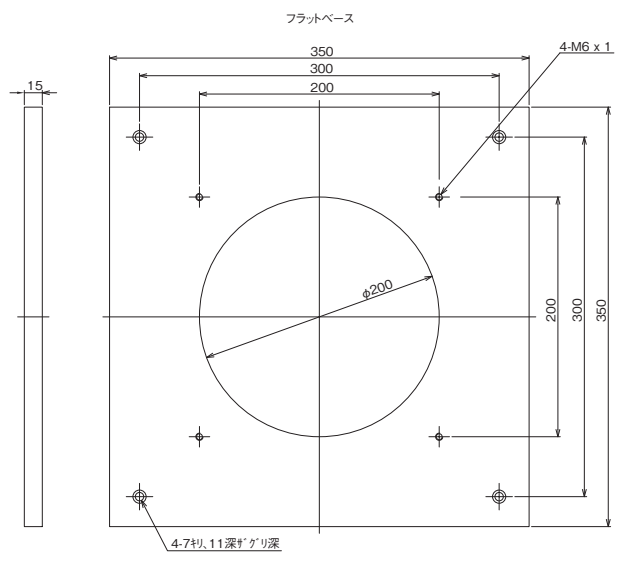
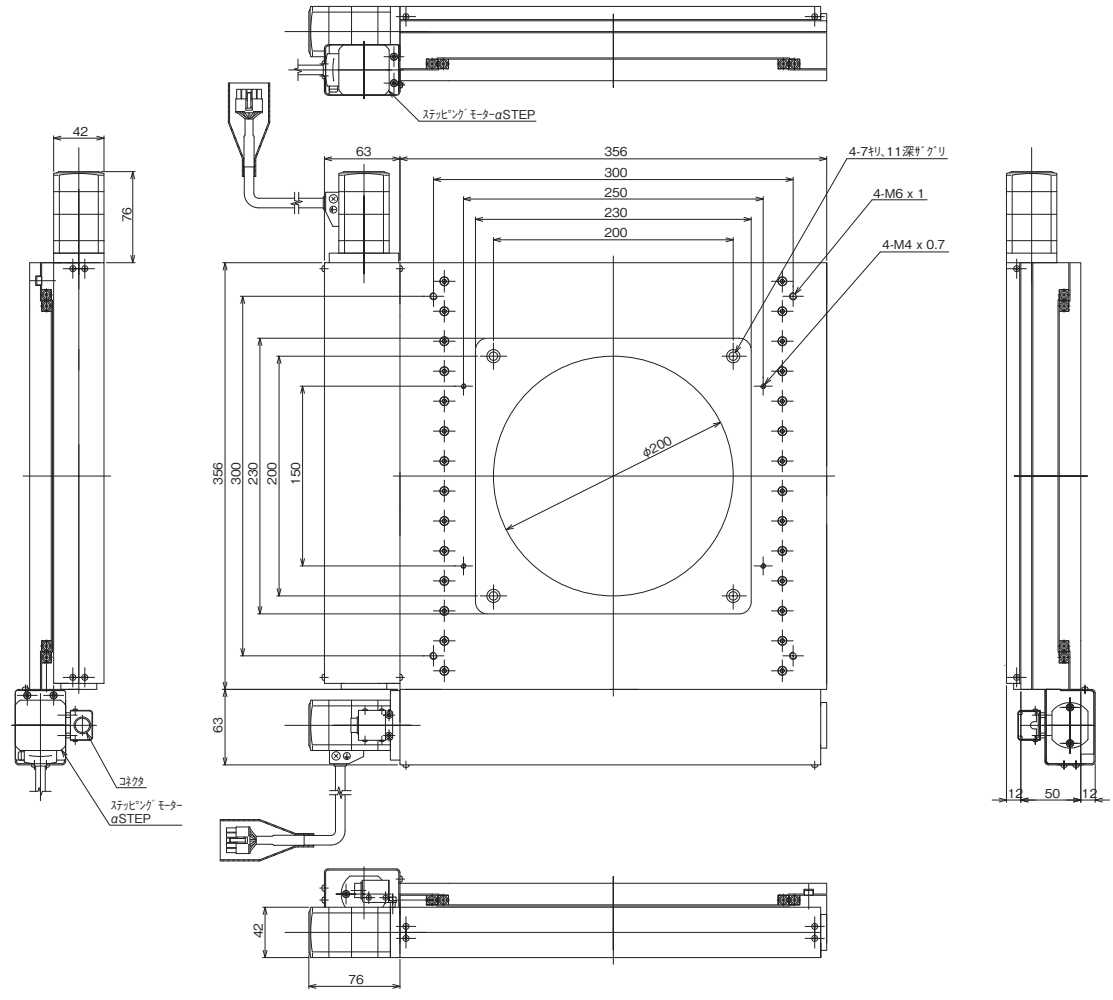

▲ MSS-H200A



## 顕微鏡用XYステージ ● 顕微鏡用自動化製品 ◀

## 製品の外観図

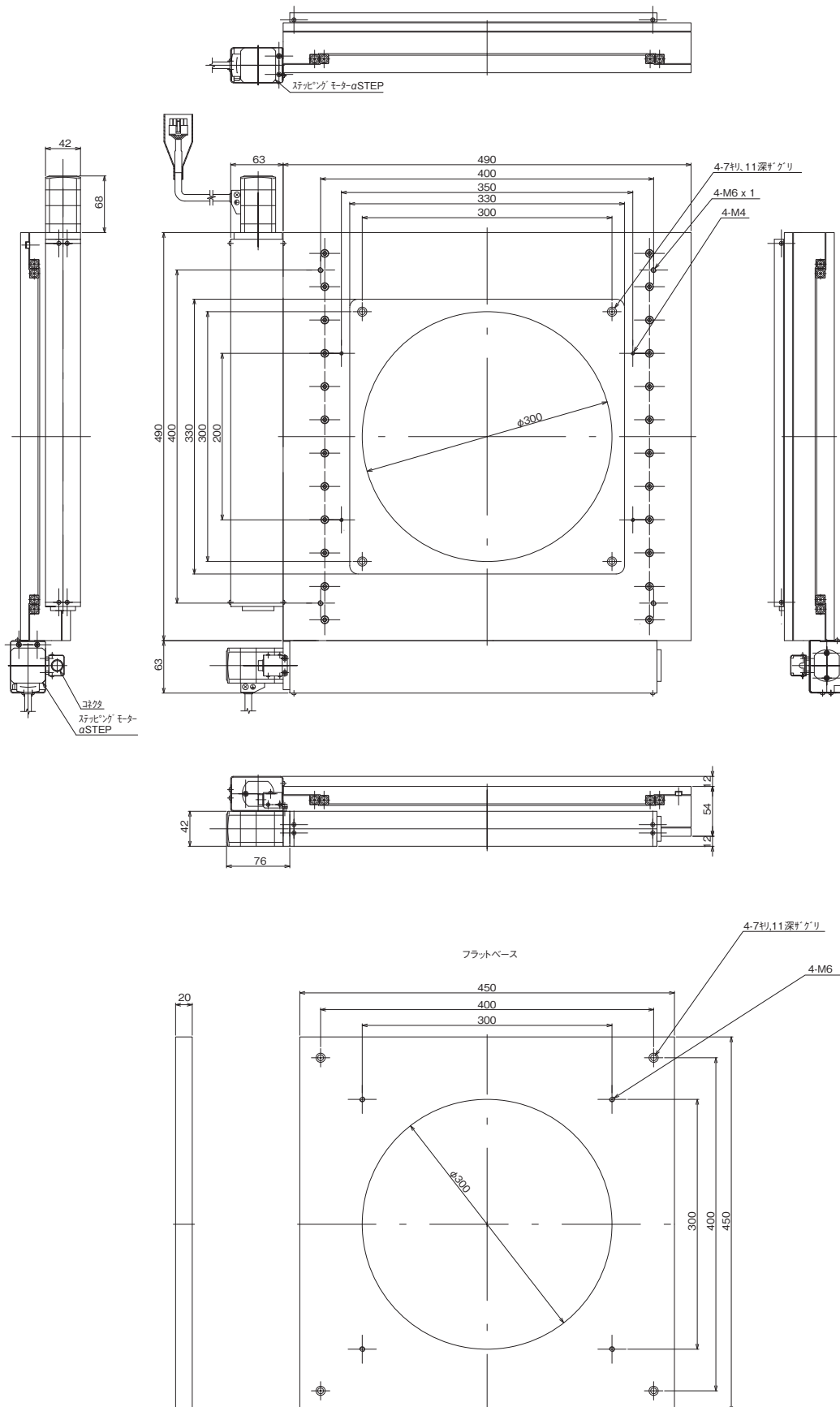

▲ MSS-H300A

自動ステージ

顕微鏡用  
自動化製品

手動ステージ

ステージ用  
アクセサリ顕微鏡用  
XYステージフォーカシング  
ユニット  
オートフォーカス