

▶ 手動ステージ ◯ XZ、YZステージ

● 小型YZメカニカルスタンド

D-T方式 ダウンロード 取扱説明書 2DCAD 3DCAD

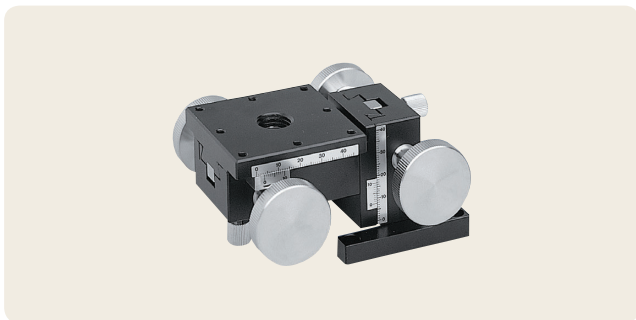

▲ LM-213-1



▲ LM-213-2

特長 Sales Point

- 移動ガイドにアリ溝(D-T方式)を使用した移動ユニットです。
- 高さが低く作られており、低重心です。
- 送り方式にラックピニオンを使用しており、大きな移動量が得られます。
- カメラ、センサなどの位置決め用途に広く利用いただけます。
- 任意の位置で保持力の高いクランプによる固定が可能です。

製品番号	LM-213-1	LM-213-2
製品名	小型Y・Z軸メカニカルスタンド 60×60(粗動ハンドル式)	小型Y・Z軸メカニカルスタンド 60×60(粗微動ハンドル式)
価格(税抜)	¥55,000	¥60,000
移動方向	YZ軸2方向	
ステージ面	60mm×60mm	
クランプ方式	ツマミねじ式	
操作部取付位置	粗動両ハンドル	粗微動両ハンドル
送り方式	ラックピニオン式	
移動量	Y軸0～35mm、Z軸0～25mm	
移動量/ツマミ1回転	約18mm	粗動約25.5mm、微動約3.3mm
目量	バーニヤ読み0.1mm	
感度	0.1mm	
移動ガイド	アリ	
移動精度	真直度0.03mm	
耐荷重	29.4N(3kgf)	
質量	0.7kg	0.8kg
主要材質/表面処理	アルミ合金/黒アルマイト梨地	
RoHS指令対応状況	RoHS2 規制10物質不含有品	

※掲載製品の外觀図面(2D/3D)データはホームページ(https://www.chuo.co.jp)Web製品カタログよりダウンロードできます。

自動ステージ
 顕微鏡用
 自動化製品
 手動ステージ
 ステージ用
 アクセサリー
 フックス
 ステージ
 薄型YB
 ステージ
 マクロ
 ステージ
 ねじ式
 ステージ
 ラックピオン
 ステージ
 ハイグレード
 ステージ
 スムーズ
 クロロラ
 ステージ
 Z昇降
 ステージ
 回転ステージ
 顕微鏡
 ステージ
 XZ、YZ
 ステージ
 XYZ
 ステージ



XZ、YZステージ ● 手動ステージ ◀

製品の外観図

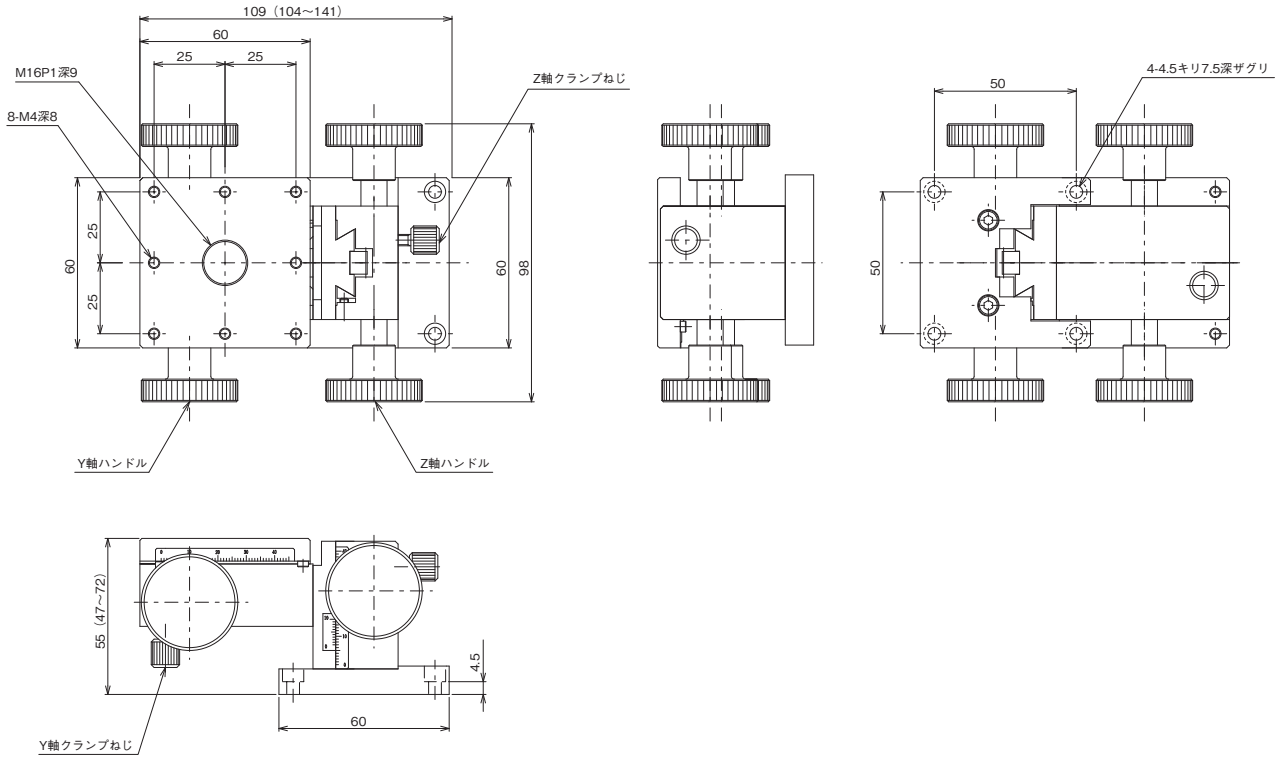

▲ LM-213-1

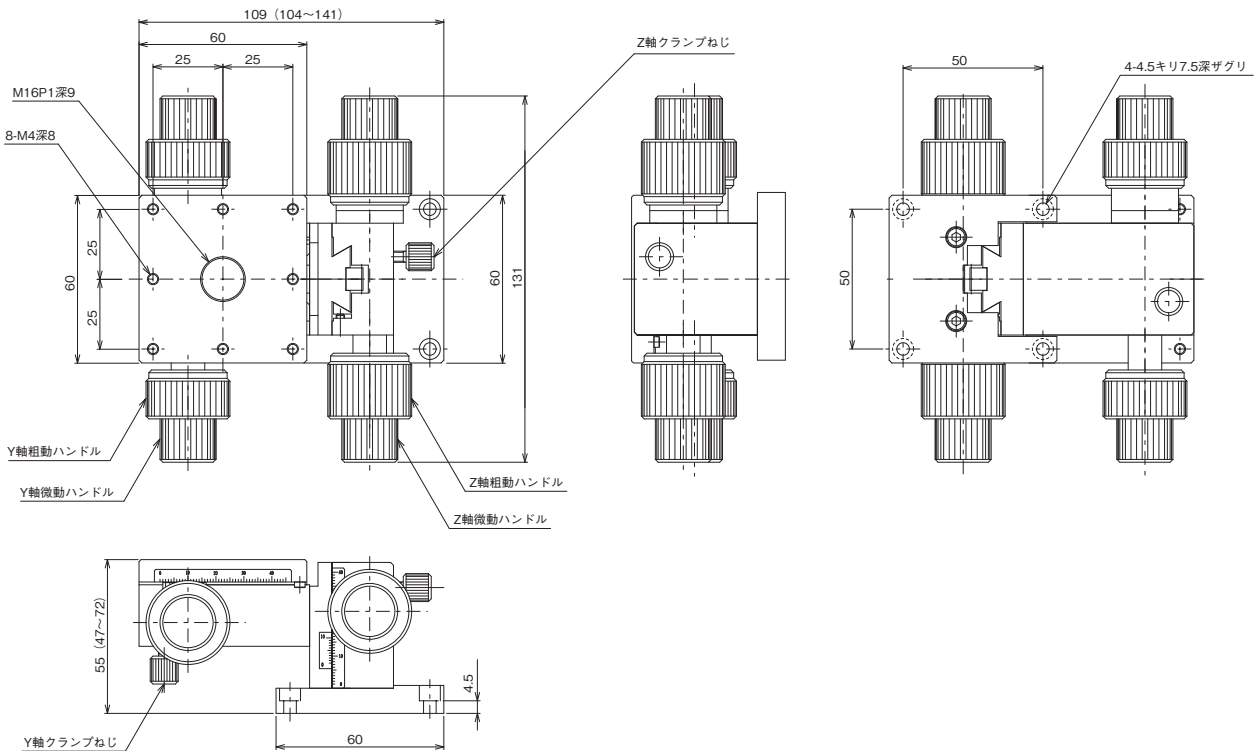

▲ LM-213-2

自動ステージ

顕微鏡用
自動化製品

手動ステージ

ステージ用
アクセサリ

フック
ステージ

薄型
ステージ

マクロ
ステージ

ねじ
ステージ

マイクロ
ステージ

ハイグレード
ステージ

アルミニウム
ステージ

Z軸降
ステージ

回転
ステージ

傾斜
ステージ

傾斜回転
ステージ

X-Y-Z
ステージ

X-Y-Z
ステージ